



# SWIMTRAINER



SWIM ACADEMY  
**FREDS**

Europas **beste** und **qualitätsgeprüfte** Hotels für **Familienurlaub** mit Betreuung  
Europe's best, quality-inspected family holiday hotels offering child care



**Spielen im Urlaub – Schwimmen lernen mit FRED'S SWIM ACADEMY**  
**Holiday fun and games - learn to swim with FRED'S SWIM ACADEMY**



D A S O R I G I N A L  
**KinderHotels®**  
☺☺☺☺☺  
[www.kinderhotels.com](http://www.kinderhotels.com)



1



**WARNUNG! WARNING! ATENCION! AVERTISSEMENT! ATTENTION! ATENÇÃO!  
ПРЕДУПРЕЖДЕНИЕ! OPOZORILO! UWAGA! DÈMESIO! WAARSCHUWINGEN!  
ADVARSEL! تحذير! VÝSTRAHA! VAROVANÍ! 경고! 警告! ΠΡΟΣΟΧΗ! UYARI!**

1a



1b

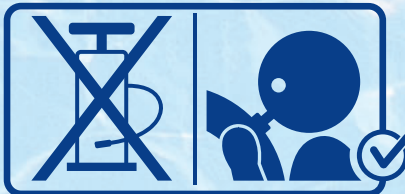

1c

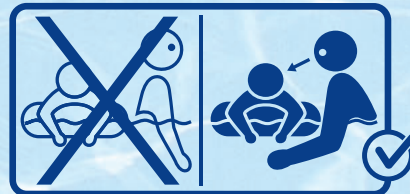

1d



1e

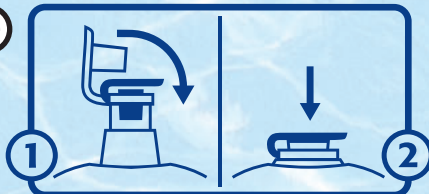

1f

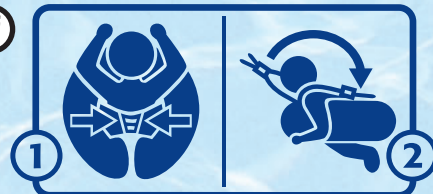

1g

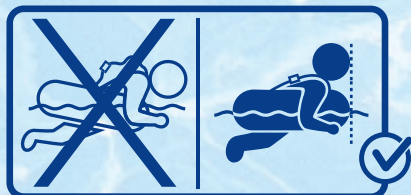

1h

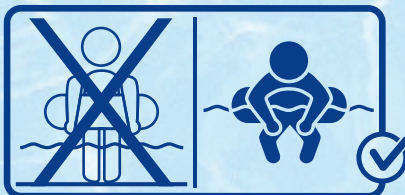

1i

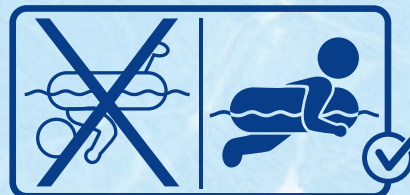

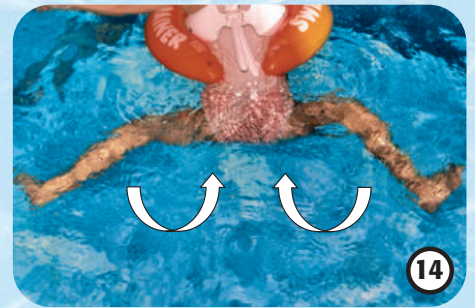
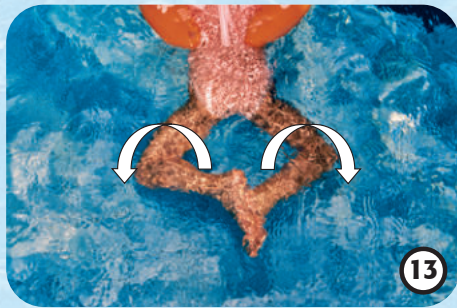
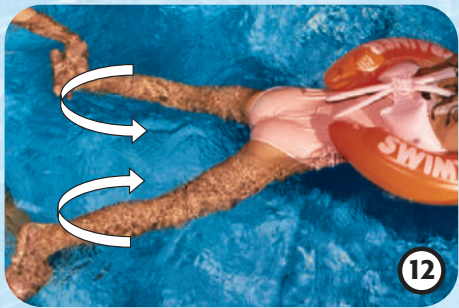
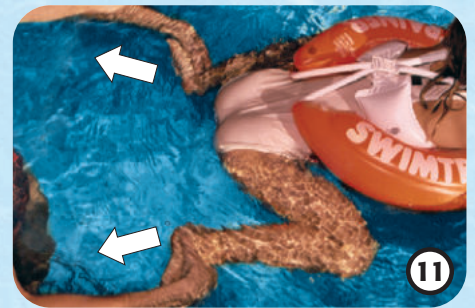



[www.swimtrainer.com](http://www.swimtrainer.com)





**Các phụ huynh thân mến,**  
Chân thành cảm ơn bạn đã tin dùng sản phẩm vòng tập bơi SWIMTRAINER "Classic" của chúng tôi. SWIMTRAINER "Classic" là một phương tiện học bơi được thiết kế đặc biệt ở các trường học dạy bơi của chúng tôi. Nó được tạo ra theo phương châm "tận hưởng niềm vui một cách an toàn"  
Ở phần đầu tiên chúng tôi sẽ trình bày cách sử dụng SWIMTRAINER "Classic". Phần thứ hai sẽ giải thích những chỉ dẫn học bơi. Chính bạn có thể giúp con phát triển kĩ năng từ lúc chưa biết bơi tới lúc có thể bơi liên tục trong một khoảng thời gian. Chúng tôi hi vọng bạn và các con sẽ có nhiều thời gian thật vui và sẽ thành công với phương tiện học bơi đã được cấp bằng sáng chế này của chúng tôi.  
Thân ái, FREDS SWIM ACADEMY

Lưu ý: Người sử dụng phương tiện học bơi vui lòng phải có sự giám sát liên tục của người có trách nhiệm, và người giám sát nên có mặt trong tầm với của người học bơi.

**Mô tả kỹ thuật**

- 2a. Phao trong
- 2b. Phao ngoài
- 2c. Phần bụng
- 2d. Dây đeo an toàn
- 2e. Các bộ phận điều chỉnh cơ thể
- 2f. Chốt linh hoạt
- 2g. Chốt linh hoạt
- 2h. Các van đóng

**Bơm khí vào vòng tập bơi SWIMTRAINER "Classic"**

Đầu tiên, bơm căng phao màu trắng. Sau đó bơm phao bên trong trước (2a) và đến phao bên ngoài (2b) của chiếc vòng. Đừng quên đóng và nén van lại. SWIMTRAINER "Classic" đã được bơm đúng cách nếu như không có nếp gấp nào hiện trên vòng đai. Vòng nên được điều chỉnh kích cỡ phù hợp với kích cỡ cơ thể của bé bằng cách xả bớt hơi ở hai bộ phận điều chỉnh cơ thể.

**Đeo SWIMTRAINER cho em bé (chưa đứng được)**

Vòng đã được bơm hơi trước, mang vào và cởi ra khi không ở trong nước. Đặt bé ở phần bụng vào vòng tập bơi. Cầm của bé tựa vào biểu tượng con ếch (1g), hai bộ phận cuối của vòng bao móng bé lại. Đóng chốt của 2 bộ phận điều chỉnh cơ thể lại (2f). Bây giờ kéo dây đeo an toàn qua đầu bé, điều chỉnh độ dài dây đeo và sau đó đóng chốt lại (2g).

**Đeo SWIMTRAINER cho trẻ nhỏ (đã đứng được)**

Vòng đã được bơm hơi trước, mang vào và cởi ra khi trẻ đứng. Đặt dây đeo an toàn qua đầu của trẻ ở phía trước. Di

EN 13138-1: 2021	Đỏ	Cam	Vàng
	6-18 kg 13-40 lbs	15-30 kg 33-65 lbs	20-36 kg 45-80 lbs
	✓	✓	✓

**Thông tin an toàn**

- 1a. Không ngăn chặn đuối nước!
- 1b. Đừng thổi phồng các khoang không khí với một máy bơm.
- 1c. Chỉ sử dụng khi có sự giám sát xuyên suốt
- 1d. Luôn bơm căng tất cả các túi khí
- 1e. Đóng và nén van lại
- 1f. Xem điều 3-6
- 1g.+1i. Các tư thế bơi
- 1h. Không sử dụng ở các vùng nước cạn

**Học cách di chuyển chân với đai màu cam**

Di chuyển ra sau trẻ và nắm lấy bàn chân sao cho ngón tay cái của bạn nằm ở trên lòng bàn chân. Hãy chắc chắn rằng các ngón chân của trẻ đều hướng ra ngoài, như thể lực đẩy ra sẽ mạnh hơn. Đầu tiên cong chân, rồi duỗi thẳng chân ra hướng về một góc; khép chân lại và tiếp tục cong chân lên. **Nếu thực hiện đúng kĩ thuật bơi ếch, đôi chân sẽ là "mô tơ". Do đó kiểu di chuyển này phải được lặp lại thường xuyên.**

**Thực hành di chuyển chân**

Lúc bắt đầu, con bạn chỉ nên thực hành di chuyển chân, vì động tác di chuyển này sẽ tạo nền tảng cho việc bơi mà không cần phải cố gắng quá sức. Hãy chắc chắn rằng từ thành hồ bơi, các ngón chân phải hướng ra ngoài trong suốt quá trình thực hành động tác đẩy nước. Hướng dẫn bé động tác di chuyển chân này lặp đi lặp lại đều đặn. Bé nên lặp lại động tác này cho đến khi nó trở thành phản xạ tự động. Khi đó bạn hãy chuyển qua dạy cho bé học cách chuyển động tay.

**Học cách di chuyển tay**

Đừng phía trước trẻ ở dưới nước. Lòng bàn tay bạn hướng lên. Trẻ nên đặt tay lên tay bạn, các ngón tay duỗi thẳng và khép. Bạn bắt đầu bằng để tay trẻ chạm gần đai, duỗi thẳng cánh tay ra, di chuyển tay hướng ra ngoài theo hình vòng cung, lặp lại động tác này. Hãy chắc chắn rằng các ngón tay của trẻ vẫn duỗi thẳng trong suốt quá trình thực hành. Để làm được điều này, hãy giữ tay trẻ chính xác như minh họa.

chuyển ra sau trẻ. Trẻ phải vương cánh tay hướng lên trên. Kéo các bộ phận điều chỉnh cơ thể qua cạnh trẻ và đóng chốt lại (2f). Cầm của trẻ nên ở trên mực có biểu tượng con ếch. Bây giờ hãy kéo dây an toàn qua đầu trẻ, điều chỉnh độ dài dây đeo và sau đó đóng chốt lại (2g).

**Phản xạ ếch bẩm sinh của em bé**

Bé được sinh ra cùng với phản xạ được gọi là phản xạ ếch, cho phép bé di chuyển độc lập dưới nước với phương tiện SWIMTRAINER màu đỏ. Phản xạ này thường biến mất khi bé tập đi. Với sản phẩm SWIMTRAINER "Classic" bạn có thể giúp bé không đánh mất phản xạ này hoặc học và nhớ lại phản xạ này một lần nữa. Điều này sẽ giúp con bạn học bơi ếch dễ dàng hơn sau này.

**Di chuyển chân cho em bé**

Di chuyển phía sau bé và nắm lấy chân của bé. Co và duỗi chân bé thoải mái, lặp đi lặp lại. Hãy chắc chắn các ngón chân của bé hướng ra ngoài. Mỗi lần bạn duỗi/đẩy, hãy hô "ếch". Thực hành nhiều lần điều này. Con bạn sẽ nhanh chóng hiểu rằng: ếch = đẩy ra. Sau đó trẻ nên tự thực hiện những di chuyển "đẩy ra" này dưới nước bất cứ khi nào nghe thấy hiệu lệnh "ếch".

**Gợi ý trò chơi cho em bé**

Thu hút bé bằng đồ chơi để bé tự mình thực hiện phản xạ ếch. Để bé với tới đồ chơi và lặp lại bài tập này. Bé sẽ nhanh chóng học được cách tự giác di chuyển đôi chân. Hay là bạn có thể đổ nước lên lưng bé khi ở dưới nước bằng cách sử dụng một lon nước nhỏ. Sự kích thích lên phần lưng nhạy cảm của bé sẽ khiến cho bé phản xạ bằng cách đá chân và di chuyển về phía trước.

**Kết hợp tay và chân**

Để có cái nhìn toàn diện nhất, hãy ra khỏi hồ bơi. Ngay khi bạn để ý thấy bé muốn duỗi chân ra, hãy hô "tiên lên" hoặc "duỗi ra" - ở lần đầu tiên mỗi khi động tác di chuyển được lặp lại. Đây là cách dễ nhất để học kết hợp tay và chân khi bơi. Bài tập này nên được lặp lại thường xuyên. Chúng tôi khuyến khích bạn chuyển sang sử dụng đai vàng, vì nó tạo điều kiện cho động tác ít di chuyển lên trên hơn, trẻ có nhiều chuyển động tự do hơn trong khi vẫn giữ được thăng bằng.

**Chuyển sang bơi tự do**

Con bạn nên thực hành di chuyển tay và chân cho tới khi nhuần nhuyễn. **Việc nắm vững kĩ năng thở và kĩ năng di chuyển là rất quan trọng.**

**Thông tin nhà sản xuất**

Các van khí của SWIMTRAINER "Classic" tuân theo các tiêu chuẩn an toàn của Châu Âu và Úc. Ở một áp suất vừa phải các nắp van chặn không cho không khí thoát ra ngoài. Các nắp van có thể bị méo mó trong quá trình đóng gói và vận chuyển. Vấn đề này sẽ được tự động khắc phục khi vòng tập bơi được sử dụng vài lần. Hãy rửa vòng tập bơi chỉ bằng nước. Kiểm tra các lỗ rò rỉ thường xuyên bằng cách nhấn chìm xuống nước và kiểm tra xem có bong bóng thoát ra hay không. Vui lòng bảo quản sản phẩm nơi khô ráo sau khi đã xả hết hơi ra ngoài. Đừng thổi phồng các khoang không khí với một máy bơm. Trong trường hợp mắt mắt không khí và/hoặc thiết bị nào không còn sử dụng các sản phẩm. Không sử dụng trong vùng nước nông. Đừng cắn vào sản phẩm và không nhai - nguy hiểm nghẹt thở.

**SWIMTRAINER "Classic" không được thiết kế dùng để nhảy xuống nước.**

**Bảo hành/dời**

Thời gian bảo hành là 6 tháng, tính từ ngày mua sản phẩm. Vòng đời sản phẩm là 5 năm, tính từ ngày sản xuất. Chỉ những lỗi được chứng minh là do chất liệu hoặc khâu sản xuất lỗi thì mới được chấp nhận. Quyền đổi trả không hợp lệ nếu như lỗi xuất phát từ việc người sử dụng không đúng cách, bỏ qua hướng dẫn sử dụng, hoặc cố tình làm sản phẩm hư hại. Nếu khiếu nại không có cơ sở, nhà sản xuất có quyền tính phí kiểm tra và vận chuyển.

**Không được hưởng bảo hành**

Do lượng không khí trong bộ phận bụng đai nhỏ, không khí có thể thoát ra ngoài nếu như van bị hở ra. Đây không phải lỗi sản xuất và không phải là trường hợp có thể khiếu nại. Nếu các đường may được chứng minh là bị rách do trẻ nhảy xuống nước, yêu cầu được bảo hành là không hợp lệ. Trong một số trường hợp, chốt bảo vệ không đóng được ngay lập tức, trong trường hợp này bạn hãy nhấn chốt hướng lên trên cho đến khi bạn nghe thấy tiếng động cho thấy chốt đã được nhấn vào vị trí chính xác.

**Các chứng nhận được cấp**

- Đóng gói phù hợp với hướng dẫn về môi trường của "Green Spot"
- Tên chỉ thị: Quy định (EU) 2016/425 của Nghị viện Châu Âu.
- Đơn vị kiểm định: TÜV SÜD Danmark ApS Strandvejen 125, 2900 Hellerup
- Sản phẩm tuân theo tiêu chuẩn EN 13138-1: 2021 và AS 1900-2002, phương tiện làm quen với nước và hỗ trợ tập bơi
- bố sự phù hợp: [www.swimtrainer.com/EU-konform](http://www.swimtrainer.com/EU-konform)

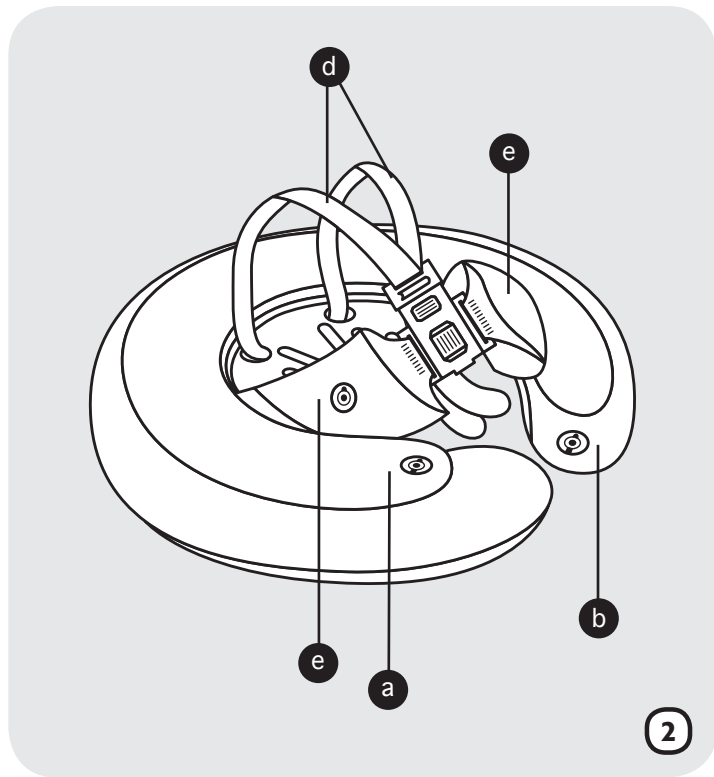
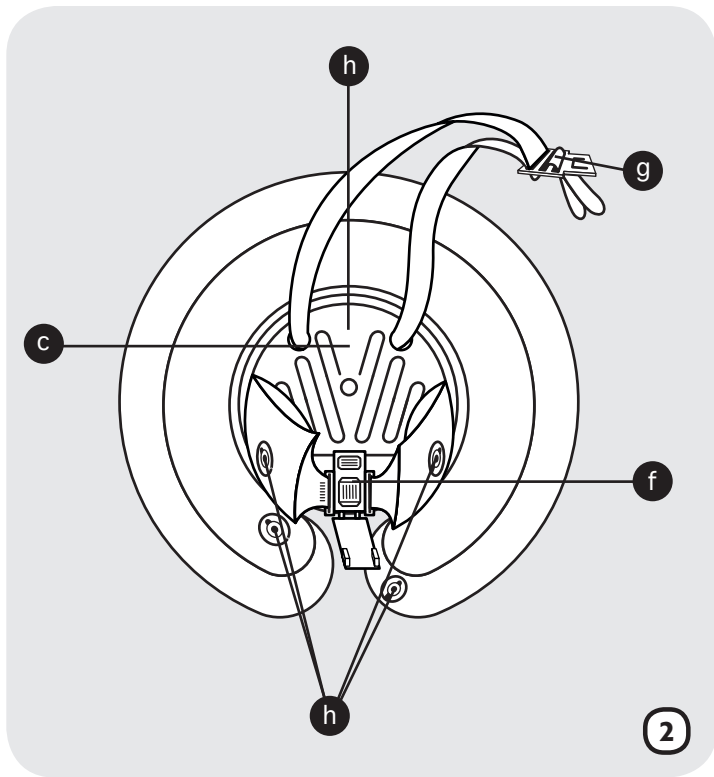



Herausgeber/Publisher

**Germany – Head Office**  
**FREDS SWIM ACADEMY GmbH**

Josef-Kronthaler-Straße 14  
86157 Augsburg

☎ +49 821 579242  
office@swimtrainer.com

Die Kontaktdetails unserer Importeure finden Sie unter:  
You will find the contact-details of our importers here:  
Aqui encontrara mayor informacion acerca de nuestros importadores:

**[www.freds-swim-academy.com/kontakt](http://www.freds-swim-academy.com/kontakt)**

