



SWIMTRAINER



SWIM ACADEMY
FREDS

Europas **beste** und **qualitätsgeprüfte** Hotels für **Familienurlaub** mit Betreuung
Europe's best, quality-inspected family holiday hotels offering child care



Spielen im Urlaub – Schwimmen lernen mit FRED'S SWIM ACADEMY
Holiday fun and games - learn to swim with FRED'S SWIM ACADEMY



D A S O R I G I N A L
KinderHotels®
www.kinderhotels.com



1



**WARNUNG! WARNING! ATENCION! AVERTISSEMENT! ATTENTION! ATENÇÃO!
ПРЕДУПРЕЖДЕНИЕ! OPOZORILO! UWAGA! DÈMESIO! WAARSCHUWINGEN!
ADVARSEL! ! تحذير! VÝSTRAHA! VAROVANÍ! 경고! 警告! ΠΡΟΣΟΧΗ! UYARI!**

1a



1b

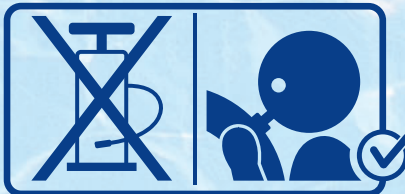

1c

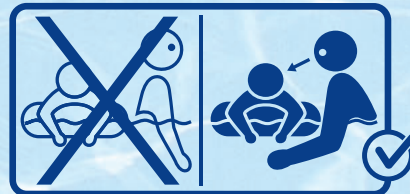

1d



1e

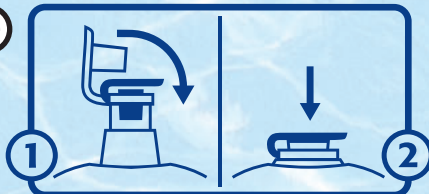

1f

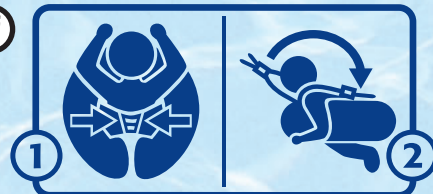

1g

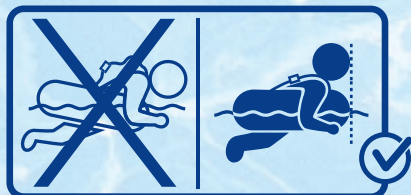

1h

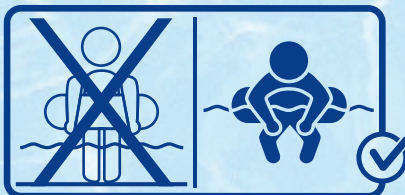

1i

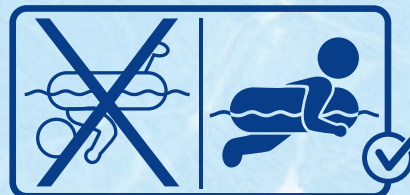

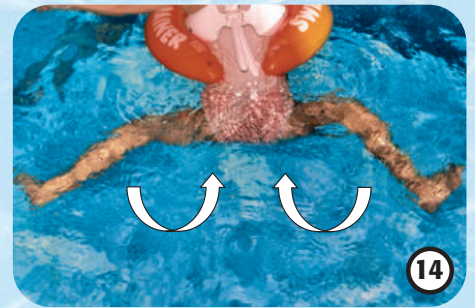
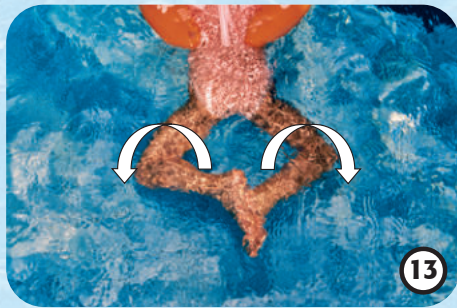
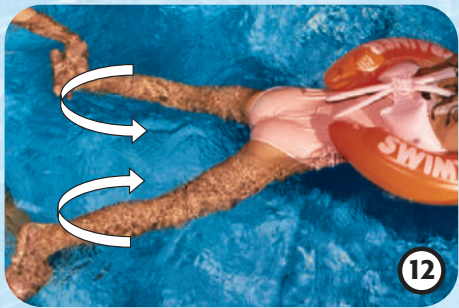
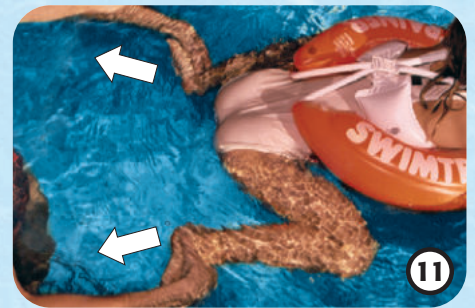













www.swimtrainer.com



Dragi starši,

najlepša hvala, da ste se odločili za nakup našega SWIMTRAINER-ja „Classic“. Pri našem SWIMTRAINER-ju „Classic“ gre za specialno pomoč pri plavanju, razvito v naših plavalnih šolah. Nastala je v skladu z motom „z varnostjo veliko zabave“. V prvem delu vam nudimo navodilo za uporabo SWIMTRAINER-ja „Classic“. V drugem delu pa nato sledi navodilo za učenje plavanja. Tako lahko sami dosežete, da bo vaš otrok iz neplavalca postal samostojen plavalec. Vam in vašemu otroku želimo obilo zabave in uspehov z našo patentirano pomočjo za učenje plavanja.

Vaša FRED'S SWIM ACADEMY

EN 13138-1: 2021			
	rdeč	oranžni	rumeni
	6–18 kg 13–40 lbs	15–30 kg 33–65 lbs	20–36 kg 45–80 lbs
			
			
	✓	✓	✓
			
			
			

Opozorila

1

- Ni zaščita proti utopitvi
- Napihuje zračne komore z usti!
- Uporablja samo pod stalnim nadzorom!
- Napihni vse komore vedno do konca!
- Ventile zapreti in pogrezniti
- Zapiranje na klip
- +1 i. Optimalni položaj za plavanje v obroču
- Ne uporabljaj v plitvi vodi

Učenje gibanja nog v obroču oranžne barve

11 12

Namestite se za otrokom in zajemite noge tako, da se vaša palca nahajata na zunanji strani nog/podplatov. Pazite na to, da kažejo prsti na nogah navzven, tako da se lahko učinkovito izkoristi odzivna sila. Noge najprej skričite, potem noge polkrožno iztegnite nazaj in drsite.

Pri tehnično pravilnem prsnem plavanju so noge „mortal“. Zato ta potek gibov zelo pogosto ponovite.

Vaja gibov z nogami

13 14

Vaš otrok naj najprej vadi samo gibe z nogami, ker je to gibanje osnova za plavanje brez velikega truda. Najbolje bo, če na robu bazena pazite na to, da prsti na nogah pri odzivnih gibih kažejo navzven. Svojemu otroku vedno znova pokažite gibe nog. Vaš otrok naj te gibe vadi tako dolgo, da se avtomatizirajo. Šele potem je dosežena točka, ko naj se vaš otrok nauči tudi gibov z rokami.

Učenje gibov z rokami

15 16

Postavite otroka pred seboj v vodo. Vaše dlani so obrnjene navzgor. Vaš otrok naj svoje roke z zaprtimi, iztegnjenimi prsti, položi na vaše roke. Začnete tako, da se roke vašega otroka dotaknejo v bližini obroča, iztegnite roke, izvedite polkrožni gib navzven, ponovite gib. Pazite na to, da ostanejo prsti vašega otroka pri tem iztegnjeni. V ta namen držite roke vašega otroka natančno tako, kot je prikazano na sliki.

Tehnični opis

2

- Notranja komora
- Zunanja komora
- Trebušni del
- Varnostni pas
- Delci za prilagajanje telesu
- Hitra zapora
- Hitra zapora
- Ventili

Napihovanje SWIMTRAINER-ja „Classic“

Najprej napihnite bele zračne komore. Zatem najprej napihnite notranjo (2a) in nato zunanjo (2b) komoro obroča. Prosimo, ne pozabite zapreti in vgrezniti ventilov. SWIMTRAINER „Classic“ je pravilno napihnen, če na obroču ni vidno nastajanje gub. Prilagoditev telesnemu obsegu otroka se izvede z izpuščanjem zraka na obeh mestih za prilagajanje telesu.

Oblačenje SWIMTRAINER-ja pri dojenčkih

3 4

Oblačenje in slačenje napihnenega obroča se izvaja na suhem. Dojenčku nadenite obroč v trebušni legi. Brada leži pri tem na znaku žabe, oba konca obroča pa se zaključujeta nad zadnjico (1g). Zatem zaprete zaporo obeh delov za prilagajanje telesu (2f). Sedaj preko glave namestite varnostni pas, prilagodite dolžino pasu in zatem njegovo zaporo (2g).

Oblačenje SWIMTRAINER-ja pri otrocih

5 6

Oblačenje in slačenje napihnenega obroča se izvaja v stoječem položaju. Nadenite otroku varnostni pas od spredaj preko glave. Postavite se za vašega otroka. Otrok naj vroči. Povlecite oba dela za prilagajanje telesu stransko mimo otroka in zaprete zaporo

Koordinacija gibanja rok in nog

17 18

Da bi dobili najboljši pregled, pojdite ven iz bazena. Takoj, ko opazite, da hoče vaš otrok iztegniti noge, zakličite „**Naprej!**“, ali „**Iztegni se!**“ – in to na začetku pri vsaki ponovitvi. Tako se vaš otrok najenostavneje nauči koordinacije. Ta vaja naj se ponovi zelo pogosto. Zatem vam priporočamo, da preidete na rumeni obroč ta ponuja pri enaki stabilnosti manjšo plovnost in več svobode pri gibanju.

Prehod k prostemu plavanju

19 20

Vaš otrok naj gibe z rokami in nogami vadi tako dolgo, da je koordinacija popolna. **Pomembno je mirno gibanje in mirno dihanje.**

Napotki proizvajalca

Ventili SWIMTRAINER-ja „Classic“ odgovarjajo evropskim varnostnim normam. Pri ustreznem notranjem tlaku povratni pokrov preprečuje, da bi zrak nenadoma lahko uhajal iz komore. Povratna zapora lahko zaradi embalaže in transporta izgubi svojo prvotno natančno obliko. Ta napaka se po večkratni uporabi sama odpravi. Redno preverjajte obroč ali morda pušča na stikih. Obroč shranite posušen in izpuščen. Čiščenje samo z vodo. Napihuje zračne komore z usti. V primeru izgube zraka in/ali poškodbe več ne uporabljajte izdelka. Ne uporabljajte v plitvi vodi. Ne grizejo v izdelek in ga ne žvečite – nevarnost zadušitve.

SWIMTRAINER „Classic“ ni koncipiran za skakanje v vodo.

(1g). Brada naj se nahaja v višini znaka - žabe. Prilagodite dolžino varnostnega pasu in zaprete zaporo (2g).

Prilagojeni žabji refleksi pri dojenčkih

Dojenčki se rodijo s tako imenovanim žabjim refleksom, s pomočjo katerega se lahko z našim SWIMTRAINER-jem „Classic“ - rdeč v vodi samostojno premikajo naprej. Ta refleks se z učenjem hoje običajno izgubi. SWIMTRAINER-jem „Classic“ lahko vašemu otroku pomagata pri tem, da ne izgubi tega refleksa, oziroma da se ga ponovno nauči in ga obdrži. Tako se vaš otrok pozneje hitreje nauči prsnega plavanja.

Gibanje nog pri dojenčkih/majhnih otrocih

7 8

Namestite se za otrokom in zajemite njegove noge (stopala). Večkratno upogibajte in raztezajte sproščene noge vašega otroka. Pazite na to, da so prsti na nogah obrnjeni navzven. Pri vsakem raztezanju/odrivu zavpijete „Žaba“. To vajo izvajajte vedno znova med igro. Vaš otrok bo kmalu razumel: „Žaba“ = odriv. Pozneje naj vaš otrok pri vsakem klicu „Žaba“ v vodi sam izvaja sonožne gibe.

Pobude za igre pri dojenčkih

9 10

Z neko igračo pri vašem dojenčku izzovite, da samodejno izvede žabji refleks. Pustite, da vaš otrok doseže igračo in ponovite vajo. Vaš dojenček se hitro nauči namensko uporabljati noge. Lahko npr. Z majhno kanglico za zalivanje točite vodo na hrbet vašega dojenčka. S tem dražljajem na občutljivem hrbtu začne večina dojenčkov brcati in se samodejno premika naprej.

Garancija/življenjska doba

Garancijska doba izdelka je 6 mesecev in prčne trajati z nakupom. Življenjska doba izdelka je 5 let od datuma izdelave. Priznajo se samo reklamacije, ki so dokazano posledica napak v materialu ali napak pri izdelavi. Pravica do zamenjave odpade, če so napake posledica nestrokovne uporabe, neupoštevanja navodila za uporabo ali namernega uničenja. V primeru, da pride do nepravilne reklamacije, ima proizvajalec pravico, da za preverjanje in pošiljanje obračuna primerno ceno.

Brez pravice na garancijo

Zaradi majhne prostornine v trebušnem delu lahko zrak pri odprtem ventilu izhaja. To ni produkcijska napaka in se zato ne more reklamirati. V primeru, da se dokaže, da je počil zaradi skakanja v vodo, odpade pravica iz garancije. Zaradi proizvodne tolerance lahko pride do tega, da neka zapora ne zapira takoj. V tem primeru s palcem tako dolgo pritiskajte zaporni listič navzgor, dokler zavora slišno ne zaskoči.

Mesta za certificiranje

- Embalaža odgovarja smernicam „Zelene točke“
- Naziv direktive: UREDBA (EU) 2016/425 EVROPSKEGA PARLAMENTA
- Mesto preverjanja: TÜV SÜD Danmark ApS Strandvejen 125, 2900 Hellerup
- Izdelek odgovarja normi EN 13138-1: 2021
- Izjava o skladnosti: www.swimtrainer.com/EU-konform

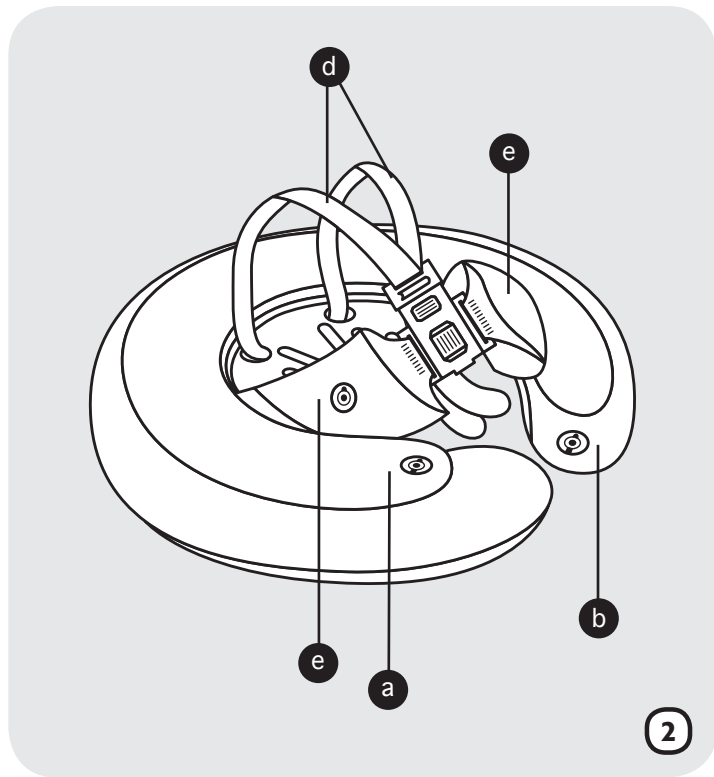
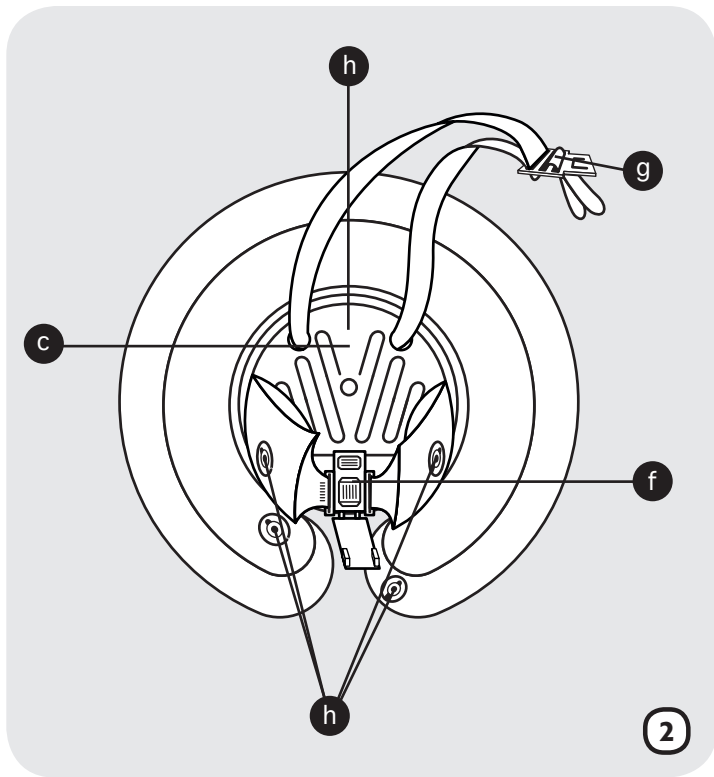



Herausgeber/Publisher

Germany – Head Office
FREDS SWIM ACADEMY GmbH

Josef-Kronthaler-Straße 14
86157 Augsburg

☎ +49 821 579242
office@swimtrainer.com

Die Kontaktdetails unserer Importeure finden Sie unter:
You will find the contact-details of our importers here:
Aqui encontrara mayor informacion acerca de nuestros importadores:

www.freds-swim-academy.com/kontakt

