



SWIMTRAINER



SWIM ACADEMY
FREDS

Europas **beste** und **qualitätsgeprüfte** Hotels für **Familienurlaub** mit Betreuung
Europe's best, quality-inspected family holiday hotels offering child care



Spielen im Urlaub – Schwimmen lernen mit FRED'S SWIM ACADEMY
Holiday fun and games - learn to swim with FRED'S SWIM ACADEMY



D A S O R I G I N A L
KinderHotels®
☺☺☺☺☺
www.kinderhotels.com



1



**WARNUNG! WARNING! ATENCION! AVERTISSEMENT! ATTENTION! ATENÇÃO!
ПРЕДУПРЕЖДЕНИЕ! OPOZORILO! UWAGA! DÈMESIO! WAARSCHUWINGEN!
ADVARSEL! ! تحذير! VÝSTRAHA! VAROVANÍ! 경고! 警告! ΠΡΟΣΟΧΗ! UYARI!**

1a



1b

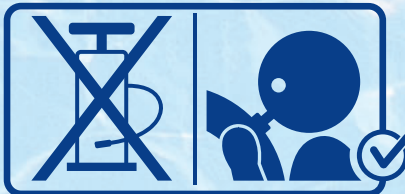

1c

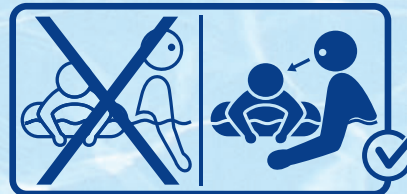

1d



1e

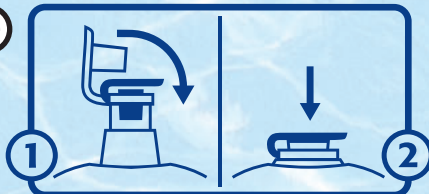

1f

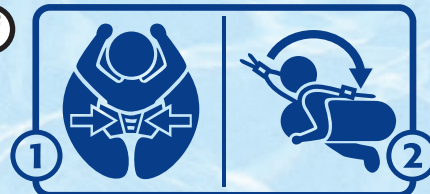

1g

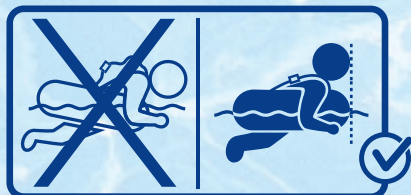

1h

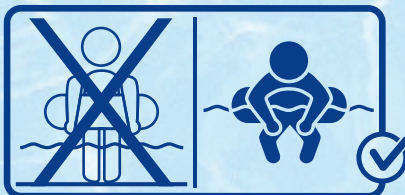

1i

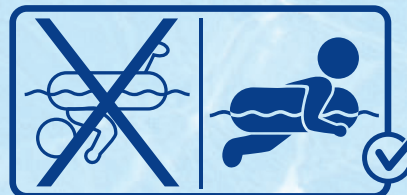

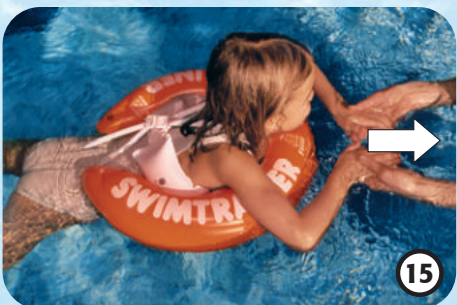
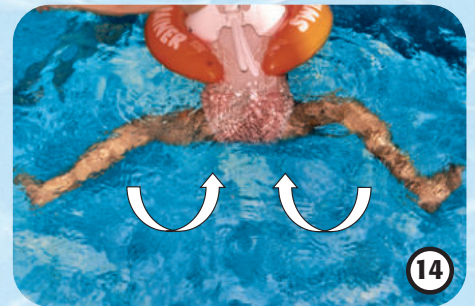
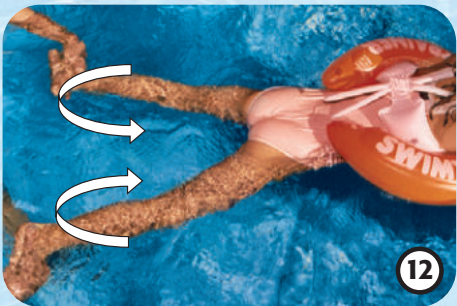
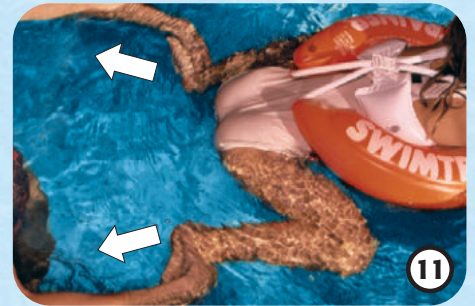











www.swimtrainer.com



Caros pais,

Obrigado por terem escolhido o SWIMTRAINER "Classic". O SWIMTRAINER "Classic" é um auxílio à natação especialmente desenvolvido nas nossas escolas de natação. Este produto nasceu da ideia "divertir-se com segurança". A primeira parte explica como usar o SWIMTRAINER "Classic". A segunda parte contém instruções para aprender a nadar. Desta forma, poderão iniciar os vossos filhos à natação. Desejamo-vos muito sucesso e divertimento com este auxílio à natação patenteado, FRED'S SWIM ACADEMY

	EN 13138-1: 2021		
	vermelho	laranja	amarelo
	6-18 kg 13-40 lbs	15-30 kg 33-65 lbs	20-36 kg 45-80 lbs
			
	✓	✓	✓
			

Aviso

- 1a. Não impede o afogamento!
- 1b. Infe as câmaras de ar com a boca!
- 1c. Deve ser usado apenas sob supervisão de adultos.
- 1d. Insuflar completamente.
- 1e. Fechar totalmente as válvulas.
- 1f. ver os pontos 3-6
- 1g.-1i. Posição de natação

Aprendizagem do movimento das pernas – bóia laranja

Coloque-se por detrás da criança e agarre os seus pés nas suas mãos. Certifique-se de que estes se encontram virados para fora para que a força possa ser utilizada eficazmente. Dobre as pernas e depois estique-as para trás, volte a fechar as pernas e a dobrá-las.

Se a técnica de braços for boa, as pernas serão o "motor". Repetir este movimento o maior número de vezes possível.

Exercício de movimento de pernas

A sua criança deverá por começar conseguir exercer apenas o movimento das pernas uma vez que este constitui a base para nadar sem demasiado esforço. Verifique se a criança ao esticar as pernas tem os pés virados para fora. Relembre à criança, de vez em quando, o movimento das pernas. A criança deve treinar até que este movimento surja automaticamente. Só então a criança deverá aprender o movimento dos braços.

Aprendizagem do movimento dos braços

Coloque-se diante da criança dentro de água com as palmas das mãos viradas para cima. A criança deverá pousar as mãos com os dedos fechados e esticados sobre as suas mãos. No início, as mãos da criança tocam-se próximo da bóia. Nivelar os braços e fazer um movimento em semi-círculo para o exterior, repetir o movimento. Certifique-se de que os dedos da criança estão sempre esticados. Para tal, agarre-lhe as mãos como ilustrado.

Descrição técnica

- 2a. Câmara interior
- 2b. Câmara exterior
- 2c. Zona ventral
- 2d. Cinto de segurança
- 2e. Sistema para ajuste do corpo
- 2f. Fecho rápido
- 2g. Fecho rápido
- 2h. Válvulas

Enchimento do SWIMTRAINER „Classic“

Comece por encher as câmaras de ar brancas. Encha primeiro a câmara interior (2a) e só depois a câmara exterior (2b) da bóia. Não se esqueça de fechar e de introduzir as válvulas para o interior da bóia. O SWIMTRAINER „Classic“ encontrar-se-á bem cheio se não se detectarem rugas na bóia. Deve ajustar-se a bóia ao corpo da criança deixando sair ar nas duas partes que se ajustam ao corpo.

Colocação do SWIMTRAINER nos bebés

A bóia deve ser colocada e retirada a seco. Coloque o bebé na posição ventral na bóia. O queixo deve ficar na direcção do logotipo da rã (1g), as duas extremidades da bóia unem-se em cima do rabo do bebé. De seguida feche a abertura das duas partes de ajuste ao corpo (2f). De seguida passe o cinto de segurança por cima da cabeça, ajuste o comprimento do cinto e feche-o (2g).

Colocação do SWIMTRAINER nas crianças

A bóia deve ser colocada e retirada sempre cheia e com a criança de pé. Coloque o cinto de segurança à criança pela frente e por cima da cabeça. Coloque-se por detrás da criança que deverá ter os braços esticados para cima. Puxe e ajuste ao corpo nos lados e

Coordenação do movimento dos braços e das pernas

Para melhor supervisionar o desempenho da criança saia da piscina. Assim que se aperceber que a criança está a encolher as pernas ajude-o dizendo : „estica“, ou „dobra“. Assim a criança aprenderá facilmente a coordenação. Será necessário recomençar este exercício numerosas vezes. De seguida, recomenda-se que a criança passe a usar a bóia amarela, pois esta proporciona mais liberdade de movimentos e com a mesma estabilidade.

Passagem à natação livre

A criança deverá conseguir exercer o movimento de braços e de pernas até que a coordenação esteja sólida. **É também essencial uma respiração e movimentos calmos.**

Conselhos do fabricante

As válvulas do SWIMTRAINER „Classic“ estão de acordo com as normas europeias de segurança. Em caso de pressão interior correspondente, a válvula de reenvio impede a possibilidade do ar escapar bruscamente da câmara de ar. A válvula de reenvio poderá perder a forma ajustada exacta devido à embalagem e transporte. Este defeito corrige-se automaticamente após várias utilizações. Lava-la só com água. Comprovar com regularidade que a braçadeira não tem fugas de ar. Secar a braçadeira e guarda-la vazia. Infe as câmaras de ar com a boca. Em caso de perda de ar e/ou danos, não use mais o produto. Não use em águas rasas. Não morder o produto e não mastigá-lo – perigo de sufocação.

O SWIMTRAINER „Classic“ não foi concebido para saltar para dentro de água.

por fim feche o fecho (2f). O queixo deverá ficar à altura do logotipo da rã (1g). Ajuste o comprimento do cinto de segurança e feche o fecho (2g).

O reflexo das rãs é inato nos bebés

Os bebés nascem com o chamado reflexo das rãs, o que lhes permite movimentarem-se de uma forma autónoma na água com o SWIMTRAINER „Classic“ vermelho. Este reflexo perde-se muitas vezes quando os bebés começam a andar. Com o SWIMTRAINER „Classic“, poderá ajudar o seu bebé a não perder este reflexo ou a reaprendê-lo e a conservá-lo. Mais tarde, será mais fácil aprender o movimento de braços.

Movimento de pernas dos bebés e crianças

Posicione-se por detrás do bebé e coloque os seus pés nas suas mãos. Comece por dobrar e esticar as pernas da criança/bebé. Certifique-se de que os pés estão voltados para o exterior. A cada movimento de esticar as pernas grite: "Rã". Estes movimentos devem ser praticados de forma a que pareça um jogo. O bebé depressa irá associar a palavra: "Rã" = ao movimento de esticar as pernas. Mais tarde, o bebé deverá conseguir executar sozinho este movimento a cada vez que disser a palavra "Rã".

Estimular os bebés a brincar

Para treinar o reflexo da rã brinque com o bebé na água: atire-lhe um brinquedo para que ele o apanhe. O seu bebé depressa irá esperar o brinquedo e começará a utilizar o movimento de pernas de uma maneira cíclica. Poderá, por exemplo, verter um pouco de água nas costas do bebé com um pequeno regador. Esta estimulação desperta na maioria dos bebés um movimento que os faz deslocar para a frente.

Garantia/vida útil

O período de garantia é de 6 meses, que começa com a data da compra. A vida útil é de 5 anos, que começa com a data de fabricação. Só são abrangidos problemas que advenham incontestavelmente de defeitos de material ou de fabrico. O direito de substituição não é válido para defeitos causados por uma incorrecta utilização do produto ou destruição intencional. Se a declaração for indevidamente feita, o fabricante tem o direito de facturar um uma indemnização apropriada para o controlo e expedição.

Exclusão de garantia

Devido ao pouco volume da parte ventral, o ar poderá escapar-se se a válvula estiver aberta. Esta situação não corresponde a um defeito de fabrico e não poderá ser considerada objecto de reparaçao. O direito de garantia não é igualmente válido se uma costura se abrir devido a saltos incorrectos. Por razões de tolerância de fabrico, poderá acontecer um fecho não fechar imediatamente. Neste caso, faça pressão na membrana do fecho com o pulso para cima até se ouvir o barulho do fecho a deslizar.

Certificação

- Embalagem ecológica.
- Norma directiva: REGULAMENTO (UE) 2016/425 DO PARLAMENTO EUROPEU
- Local de Inspeção: TÜV SÜD Danmark ApS Strandvejen 125, 2900 Hellerup
- Em conformidade com a norma EN 13138-1: 2021
- Peça gratuitamente o nosso catálogo.
- Declaração de conformidade: www.swimtrainer.com/EU-konform

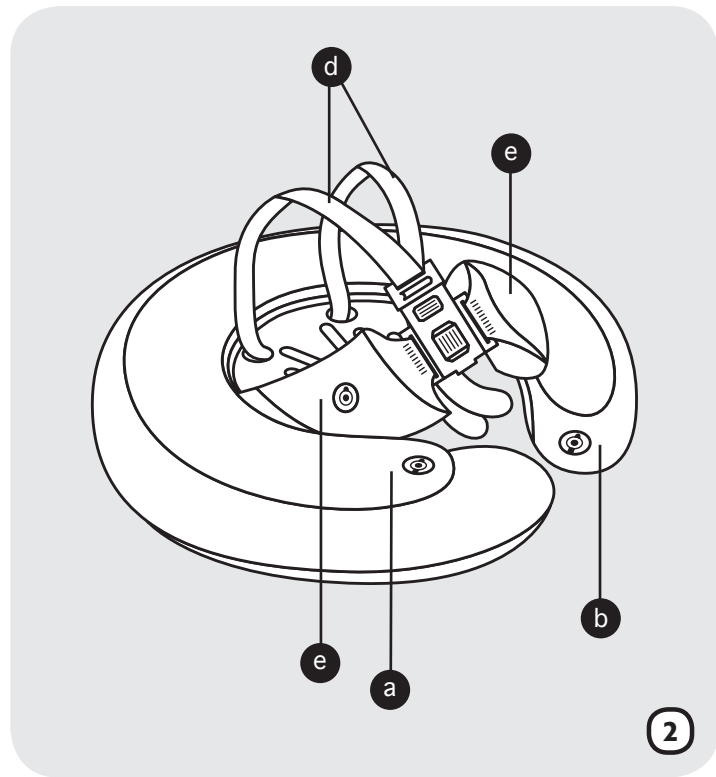
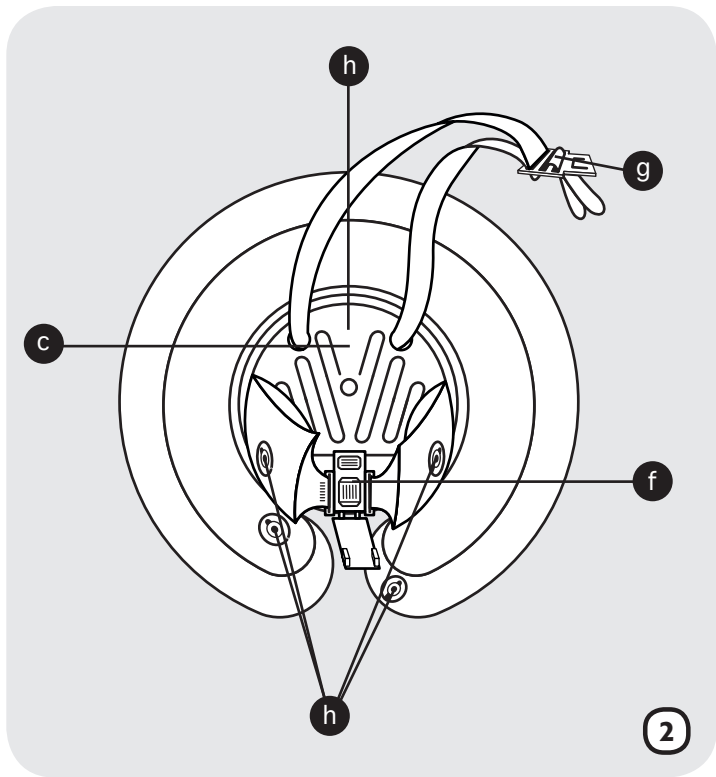



Herausgeber/Publisher

Germany – Head Office
FREDS SWIM ACADEMY GmbH

Josef-Kronthaler-Straße 14
86157 Augsburg

☎ +49 821 579242
office@swimtrainer.com

Die Kontaktdetails unserer Importeure finden Sie unter:
You will find the contact-details of our importers here:
Aqui encontrara mayor informacion acerca de nuestros importadores:

www.freds-swim-academy.com/kontakt

